

# Rone Kompaktplatten

3 Qualitätsstufen  
Benutzerhandbuch



Rone  
Kompaktplatten



Rone plus  
Kompaktplatten



Rone premium  
Kompaktplatten

**Plyplex GmbH & CO. KG**

Katharina Wahby  
Tel.: 49-7251 / 36598 70  
E-Mail: [k.wahby@plyplex.de](mailto:k.wahby@plyplex.de)

Christel Hoffmann  
Mobil: +49 172 / 6299409  
E-Mail: [c.hoffmann@plyplex.de](mailto:c.hoffmann@plyplex.de)

Susanne Möller  
Mobil: +49 170 / 3254948  
E-Mail: [s.moeller@plyplex.de](mailto:s.moeller@plyplex.de)

Norbert Werner  
Mobil: +49 152 / 51522202  
E-Mail: [n.werner@plyplex.de](mailto:n.werner@plyplex.de)

# Inhaltsverzeichnis

	Seite
<b>0</b> ÜBERBLICK	3
<b>1</b> EIGENSCHAFTEN	4
1.1 PRODUKTION	
1.2 PLATTENAUFBAU	
1.3 ENTSORGUNG	
<b>2</b> TRANSPORT, LAGERUNG, HANDLING	5
<b>3</b> KOLLEKTION	6
3.1 Flyer	
3.2 FORMATE, STÄRKEN	
<b>4</b> SÄGEN	7, 8
<b>5</b> BOHREN	9 - 11
<b>6</b> MONTAGE	12 - 16
6.1 KONDITIONIERUNG	
6.2 TRANSPORTSCHUTZFOLIE	
6.3 – 6.7 BEFESTIGUNGSMITTEL	
<b>7</b> HOLZ-UNTERKONSTRUKTION	17
<b>8</b> ALUMINIUM-UNTERKONSTRUKTION	18
<b>9</b> BALKON BEFESTIGUNG	19 - 21
9.2 GESCHRAUBT AUF METALL-UK	
9.3 GENIETET AUF ALU-/STAHL-UK	
9.4 EINFASSLEISTEN	
<b>10</b> REINIGUNG	22

# 0 ÜBERBLICK

Rone Kompaktplatte werden auf modernsten Anlagen, unter Einhaltung der gültigen Normen, entsprechend dem aktuellen Stand der Technik, gefertigt. Wir sind bestrebt die Umweltbelastung durch Produktion, Verpackung und Versand so gering wie möglich zu halten. Jede einzelne Platte wird während des Fertigungsablaufes technisch und optisch geprüft, bevor sie zum Versand gebracht wird.

Für weitere Informationen können Sie sich auch auf die Produktinformationen auf unseren Flyern beziehen. Alle in diesem Benutzerhandbuch enthaltenen Informationen oder Produkte müssen vom Benutzer überprüft und auf deren Eignung für dessen besonderen Verwendungszweck oder dessen spezielle Anwendung hin getestet werden. Die Gegebenheiten und Sachverhalte vor Ort, wie z.B. klimatische Verhältnisse, Windstärken und lokale Bauvorschriften, müssen berücksichtigt werden. Wir behalten uns das Recht vor, Spezifikationen jederzeit und ohne vorherige Ankündigung zu ändern. Die in dieser Broschüre enthaltenen Informationen entsprechen zum Zeitpunkt der Drucklegung dem aktuellen Stand der Dinge.

Da wir unsere Produkte fortlaufend weiterentwickeln und verbessern, können sich Details sich im Laufe der Zeit ändern. Wir bemühen uns darum, die höchstmöglichen technischen und ethischen Standards einzuhalten, während wir fortwährend danach streben, lebensnotwendige Ressourcen für die Zukunft zu erhalten.



Das Zeichen für verantwortungsvolle Waldwirtschaft



# 1 EIGENSCHAFTEN

- 1.1 Rone Kompaktplatten sind für die Anwendung im Außenbereich geeignet. Die **Produktion** erfolgt in Mehretagenpressen, in denen harzgetränkte Papiere, unter hohem Druck und Temperatur unlösbar verpresst werden.



- 1.2 Die Platten werden aus Kraftpapierlagen im Kern und beidseitigen Dekorpapierlagen, mit zusätzlichem UV-Filter ( Rone premium ) in der Decklage, hergestellt.



- 1.3 Abschnitte können geschreddert als Füllmaterial in Betonmischungen für Fundamente eingesetzt oder entsprechend den lokalen Vorschriften auf Deponien entsorgt werden. In behördlich genehmigten Industriefeuerungsanlagen verbrennen HPL Schichtstoffe bei 700°C innerhalb 4 Minuten zu Kohlendioxid, Stickoxid und Wasserdampf. Die entstandene Asche kann auf Deponien entsorgt werden. Damit ist entsprechend § 8 des Kreislaufwirtschaftsgesetzes eine energetische Verwertung gewährleistet.



## 2 TRANSPORT, LAGERUNG, HANDLING



- 2.1 Bei **Transport** und Lagerung sind die Allgemeinen Richtlinien für Schichtstoffplatten gemäß EN 438-7 zu beachten. Die Lieferung der Platten erfolgt horizontal auf Paletten verpackt und mit Bändern gesichert. Im Sinne der Transportbestimmungen sind Rone Kompaktplatten nicht als Gefahrstoffe eingestuft. Eine Kennzeichnung und besondere Vorsichtsmaßnahmen sind nicht erforderlich.

- 2.2 Die **Lagerung** der Platten muss horizontal unter Dach auf Palette erfolgen. Nach Entnahme einzelner Platten muss die Palette wieder abgedeckt werden. Um Verzug zu vermeiden ist bei längerer Lagerung eine schwere Deckplatte auf einer Kartonlage empfehlenswert. Stellen Sie eine ausreichende Belüftung sicher. Stehende Nässe auf den Platten oder der Folie ist unbedingt zu vermeiden da dies einen Verzug der Platten zur Folge haben kann.

Die optimale Lagerung ist bei 50-60% relativer Luftfeuchtigkeit und einem Temperaturbereich von 18 bis 25°C.



- 2.3 Beim **Handling** von Platten entfernen sie die Bänder von der Palette. Heben Sie die Platten nach oben an, nicht über die Kante ziehen oder aufeinander schieben, um die Oberfläche nicht zu zerkratzen. Zum Abdecken empfehlen wir eine Kartonlage sowie eine schwere Siebdruck-, OSB- oder Spanplatte, um Verzug bei längerer Lagerung zu vermeiden.

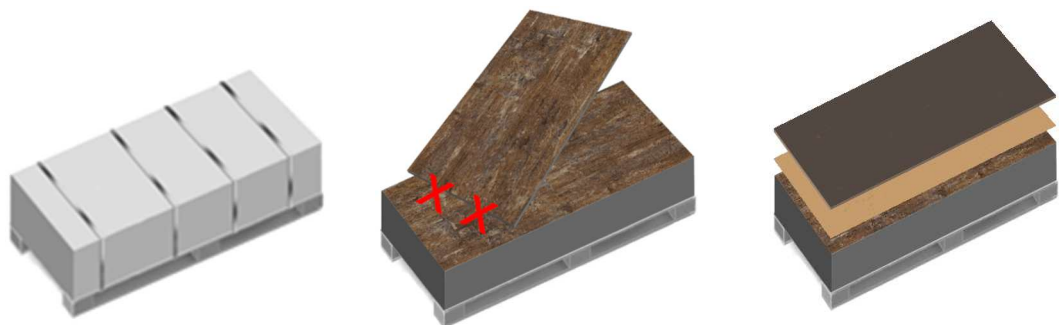

# 3 KOLLEKTION

## 3.1 Flyer



Rone Premium Kompaktplatten



Rone Plus Kompaktplatten

## 3.2 FORMATE, STÄRKEN

2800\*1300 mm, 3050\*1300 mm, 4200\*1860\* mm, verfügbar in 6, 8, 10\* und 12\* mm

Format [mm]		Fläche [m <sup>2</sup> ]	Gewicht/Platte [kg] bei Stärke [mm]			
Länge	Breite		6	8	10*	12*
2800	1300	3,64	31,7	42,2	52,8	63,3
3050	1300	3,97	34,5	46,0	57,5	69,0
4200*	1860	7,81	68,0	90,6	113,3	135,9

\*Auf Anfrage



# 4 SÄGEN



4.1 Zum Sägen von Rone Kompaktplatten sind hartmetallbestückte Sägeblätter zu verwenden. Für hohe Standzeiten empfehlen wir diamantbestückte Werkzeuge.

Folgende Zahnformen haben sich bewährt:

Hand- und Tischkreissägen Wechselzahn angefast (WZ/FA)  
Trapez-/Flachzahn (FZ/TR)

CNC-Sägen Trapezzahn (TR/TR) mit Vorritzer  
diamantbestückte Sägeblätter mit Vorritzer

Hohe Geschwindigkeiten bedeuten zwar eine ausgezeichnete Schnittqualität, verringern jedoch die Standzeiten der Sägeblätter. Vorschub ist dickenabhängig ca. 6-8 m/min.

Besäumschnitte an Längs- und Breitseite von mindestens 1 cm sind auszuführen.

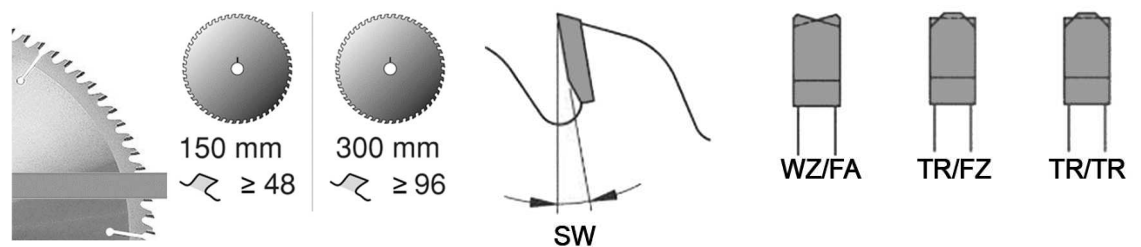

4.2 Sägeblattüberstand: ca. 25 -35 mm, je größer der Überstand des Sägeblattes über die Plattenoberseite gewählt wird, desto besser wird die obere bzw. schlechter die untere Schnittkante.

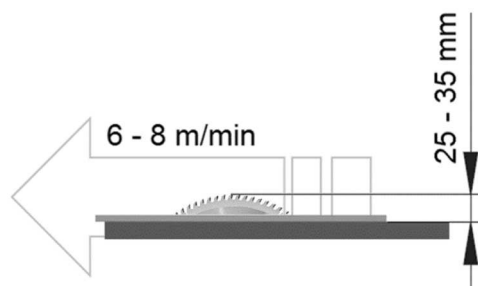

### 4.3

Beim Sägen von Rone Kompaktplatten mit Handkreissägen ist eine Führungsschiene zu verwenden.

Beim Sägen mit Stichsägen auf gleichmäßigen Vorschub achten, um Brandmarken an den Kanten zu vermeiden. Eine Nachbearbeitung der Kanten ist erforderlich.

Runden Sie die inneren Ecken an den Schnittstellen ab.  
Entgraten Sie die Kanten mit einer Feile, Schleifpapier oder Handfräse.

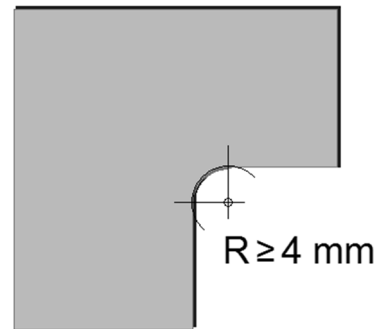

### 4.4 BERECHNUNG VON DREHZAHL UND VORSCHUBGESCHWINDIGKEIT

$n$ [min <sup>-1</sup> ]	Drehzahl	4000 – 8000 min <sup>-1</sup>
$v_f$ [m/min]	Vorschubgeschwindigkeit	6 – 8 m/min
$v_c$ [m/s]	Schnittgeschwindigkeit	50 – 80 m/s
$D$ [m]	Werkzeugdurchmesser	160 – >450 mm
$z$ [1]	Zähnezahl	~50 – ~140
$f_z$ [mm/1]	Vorschub je Zahn	0,02 – 0,07 mm

$$n = \frac{60 * v_c}{\pi * D}$$

$$v_f = \frac{f_z * n * z}{1000}$$

### 4.5 STREIFLICHT

Soll ein **gleichmäßiges Erscheinungsbild gewünscht** sein, ist bei **dunklen UNI-Dekoren** bei der Zuschnitt Optimierung immer auf die Laufrichtung zu achten, da es vorwiegend bei Streiflicht, aufgrund der Papierlaufrichtung, zu unterschiedlicher Reflexion und damit zu geringen Farbänderungen kommen kann. Das können auch gewünschte Effekte sein, welche nur bei Streiflicht sichtbar werden.

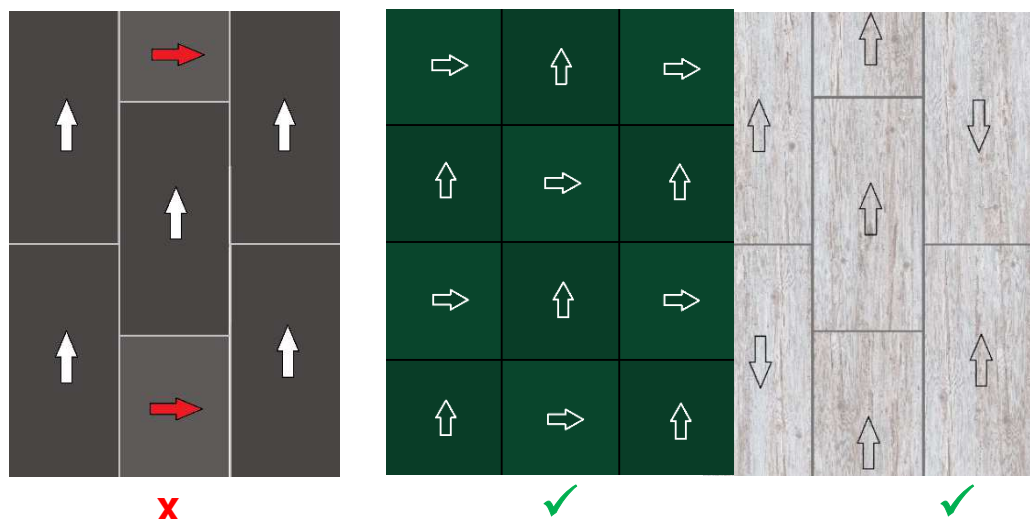



# 5 BOHREN



## 5.1

Verwenden sie Bohrer mit einer Hand-, Ständer oder CNC-Bohrmaschine.

HSS- Bohrer (Hochleistungsschnellschnittstahl)

HM- Bohrer (Hartmetall)

HSS-Bohrer langdrall, Spirale Typ H, Bohrspitze  $\leq 90^\circ$

VHM-Fassadenplatten-Bohrer mit Zentrierspitze für HPL

- zum Freihandbohren ohne Unterlage geeignet, kein Ausbruch

Beim Bohren mit Handbohrmaschinen nicht ins „Leere“ bohren, Unterlage andrücken, um Ausbrüche beim Austritt des Bohrers zu vermeiden, Ausnahme VHM-Bohrer.

Um zentrierte Bohrungen in Platte und Alu-UK herzustellen, verwenden sie einen Stufenbohrer, Einhand-Feder-Bohrvorrichtung oder Zentrier-Bohrvorrichtung.

Bohrschablonen gewährleisten die schnelle und punktgenaue Markierung vor Ort.

Im Falle von Plattentausch empfehlen wir das Kopieren der Bohrlöcher mit Akku-Bohrmaschine und VHM-Bohrer. Damit ist bohren ohne Unterlage ausbruchfrei möglich.

HSS Type H

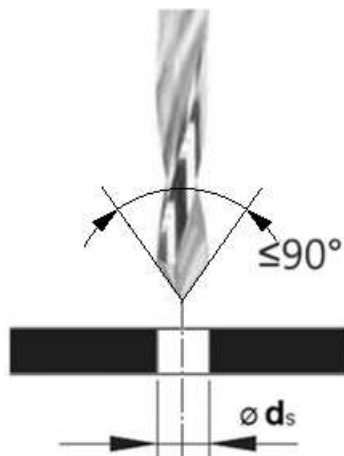

VHM Bohrer



Stufenbohrer  $\varnothing 5,1/8,5$  mm



Einhand-Feder-Bohrvorrichtung

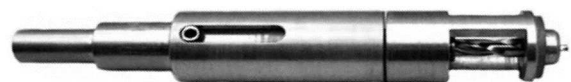

Zentrier-Bohrvorrichtung



Bohrschablonen 40/20 und 50/20

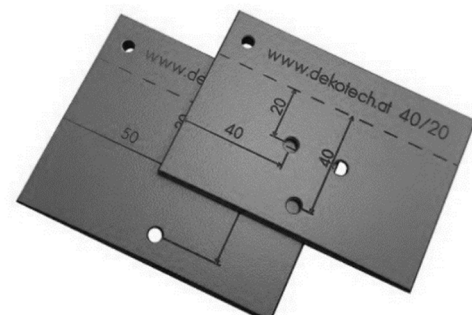

Für allgemeine Zwecke gültig (Fassade nur mit Prüfzeugnis):

5.2 Minimaler und maximaler Abstand zwischen Plattenrand und Bohrung.

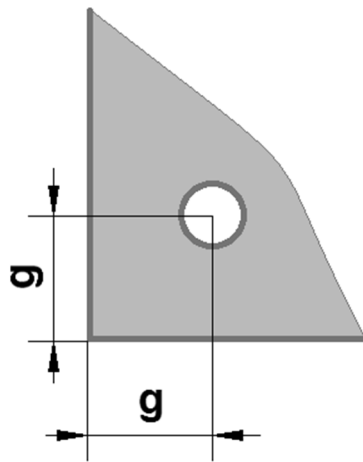

Compact-Platte Stärke [mm]	g [mm]	
	min.	max.
6	20	60
8	20	80
10	20	100
12	20	120

5.3 Der maximale Abstand von Befestigungspunkten hängt von der Dicke der Puricelli-Platte ab.

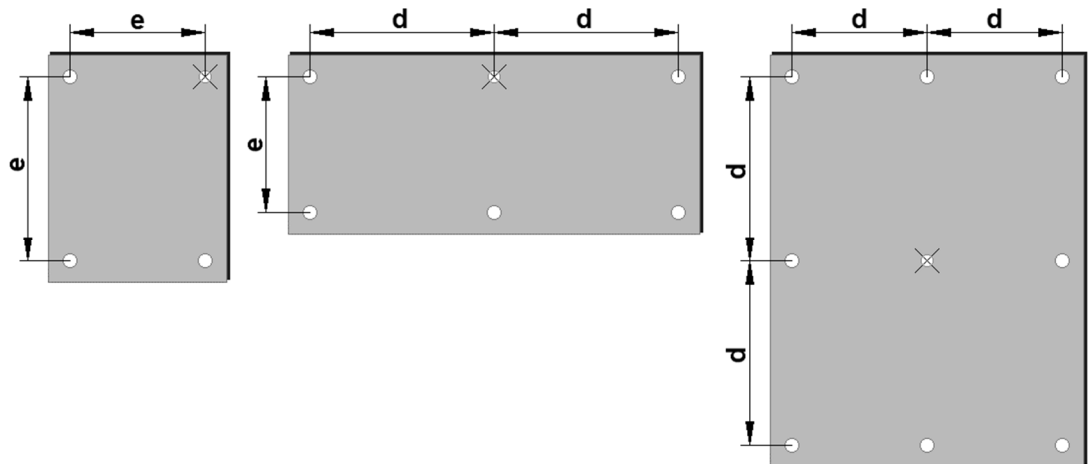

Compact-Platte Stärke [mm]	2 Befestigungen in einer Richtung	3 oder mehr Befestigungen in einer Richtung
	e max. [mm]	d max. [mm]
6	450	600
8	600	750
10	750	900

## 5.4 FIXPUNKT

Platten-Fixpunkte auf Holz- und Aluminium-Unterkonstruktionen sollten in Plattenmitte oder der nächstliegende obere Befestigungspunkt sein.

6,0 mm für Holzschrauben mit Schaft 4,0 mm und Kopf 12 mm Durchmesser  
5,1 mm für Nieten 5/xxK14 und 5/xxK16

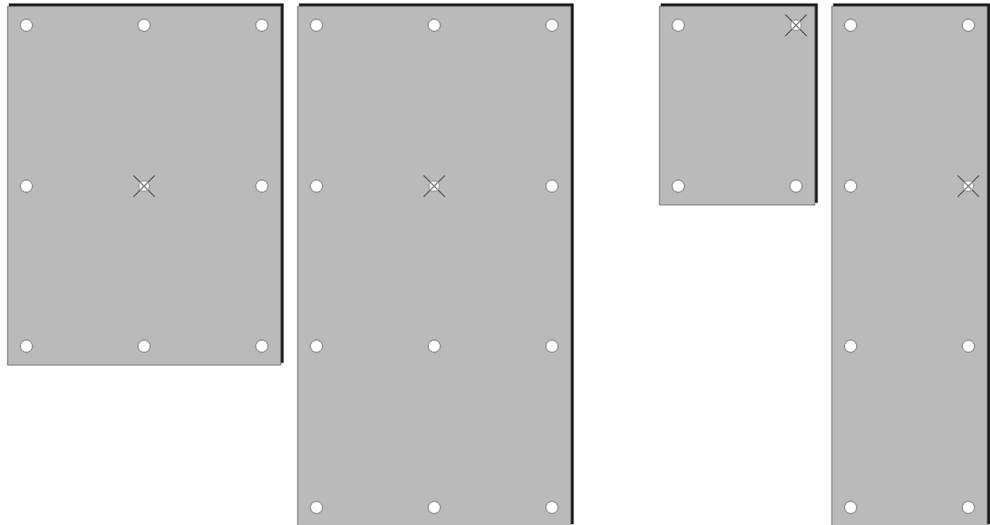

## 5.5 GLEITPUNKT

Gleitpunkte garantieren eine problemlose Kompensation der Längenänderungen zwischen Unterkonstruktion und Rone Kompaktplatten. Verwenden sie Befestigungselemente gemäß Liste oder gleichwertige Produkte.

Um die Funktion des Gleitpunktes zu gewährleisten, müssen auch die Schrauben und/oder Nieten korrekt gesetzt werden. Der Gleitpunktdurchmesser ist abhängig von Kopf- und Schaftdurchmesser der eingesetzten Niete oder Schraube, sowie der zu kompensierenden Längenänderung von Platte und Unterkonstruktion.

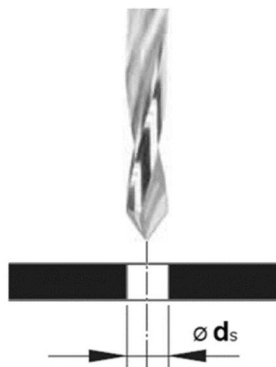

Gleitpunkt		$\varnothing d_s \dots \varnothing K$ [mm]
Unterkonstruktion	Holz Schraube	8,0... K12
	Alu Niet	8,5... K14 10... K16
gültig für Befestigungselemente gemäß Art. 6.3, 4, 5, 7		

$\varnothing d_s$  Durchmesser Gleitpunkt  $\varnothing K$  Durchmesser Schrauben- oder Niet-Kopf

# 6 MONTAGE

Für allgemeine Zwecke gültig (Fassade nur mit Prüfzeugnis):

## 6.1 KONDITIONIERUNG

Vor Montagebeginn müssen die Platten 72 Stunden vor Ort gelagert werden um sich den Umgebungsbedingungen (Luftfeuchtigkeit) anzupassen.

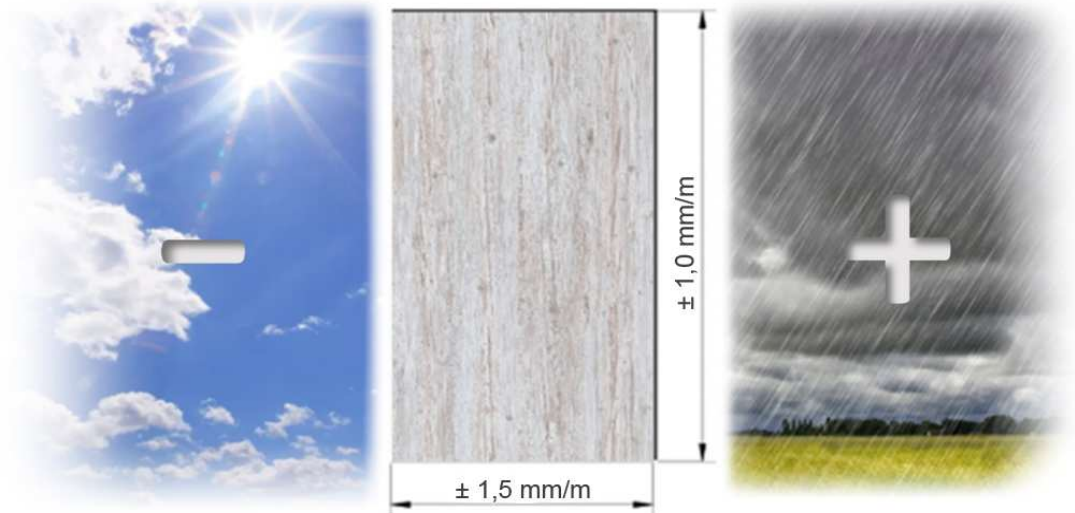

Typische Werte für Maßänderungen in Längs- und Querrichtung bei maximaler Änderung der Luftfeuchtigkeit.

Bei Rone Kompaktplatten handelt es sich um organisches Material, die Maßänderung ist von der Luftfeuchtigkeit und nicht von der Temperatur abhängig.

Die Unterkonstruktion besteht in den meisten Fällen aus, Alu, Stahl- oder Edelstahl, anorganischem Material, welches ausschließlich von Temperaturschwankungen beeinflusst wird und damit dem Dehnungsverhalten der Platte entgegenwirken kann. Die unterschiedlichen Dehnungseigenschaften sind bei der Ausführung der Montageart zu berücksichtigen.

## 6.2 TRANSPORTSCHUTZFOLIE

Alle Rone Kompaktplatten werden vom Werk je nach Qualitätsstandard ein oder beidseitig mit Transportschutzfolie ausgeliefert. Die Schutzfolie darf nicht direkter Sonneneinstrahlung oder Wärmequellen ausgesetzt werden.

Sollte die Schutzfolie vor der Bearbeitung beschädigt worden sein, muss diese abgezogen und die Platte auf etwaige Fehler geprüft werden. Für optische Fehler nach der Montage kann keine Haftung übernommen werden.

Die Schutzfolie muss vor der Montage in jedem Fall auf beidseitig entfernt werden, andernfalls kann es zu Plattenverzug kommen.



### 6.3 EDELSTAHLSCHRAUBEN

Für Holz-Unterkonstruktionen dürfen ausschließlich Edelstahlschrauben verwendet werden.

Der Schraubenkopf ist so zu wählen, dass er in jeder Position das komplette Bohrloch abdeckt.

Nach dem Einschrauben mit dem Akkuschauber müssen die Schrauben ¼ Umdrehung gelöst werden, um die Gleitfunktion zu gewährleisten.

#### IN GLEITPUNKTEN DÜRFEN SCHRAUBEN NIEMALS FESTGEZOGEN WERDEN

da sonst die Platte von der Schraube geklemmt wird, die Folge ist ein Wölben der Platten zwischen den Befestigungspunkten.



Ejot Bohrschraube JT4-LT-2/6-6,0x50 KD16



SFS/MBE Schraube A4, 4,8-5,5x35-65 K12-14 mm

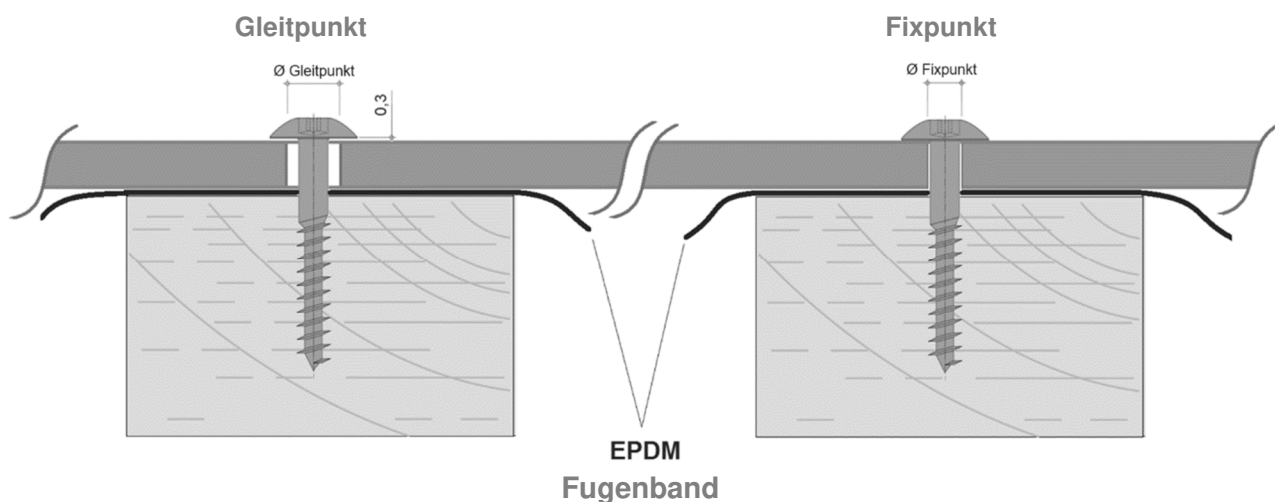

HOLZ Unterkonstruktion	Schraube	Zulassung	Plattenbohrung ø [mm]	
			Gleitpunkt	Fixpunkt
	Ejot Bohrschraube JT4-LT-2/6 6,0x50 KD16	DIBt Z-14.4-851	9,0	6,0
SFS/MBE Schraube A4 4,8-5,5x35-65 K12 mm	CE LE-MBE-FA-A4-5,5x35- 65	7,5	6,0	
SFS/MBE Schraube A4 4,8-5,5x35-65 K14 mm		9,5	6,0	

## 6.4 ALU/NIRO NIETEN

Für Aluminium-Unterkonstruktionen dürfen ausschließlich Alu/Niro Nieten verwendet werden. Der Nietkopf ist so zu wählen, dass er in jeder Position das komplette Bohrloch abdeckt.

Vor dem Nieten der Gleitpunkte muss ein Gelenkmundstück am Nietsetzgerät montiert werden. Es garantiert einen Abstand von 0,3 mm zwischen Platte und Unterkonstruktion, um deren Längenänderungen mit der Gleitpunktbohrung zu kompensieren und ein Wölben der Platten zwischen den Befestigungspunkten zu verhindern.

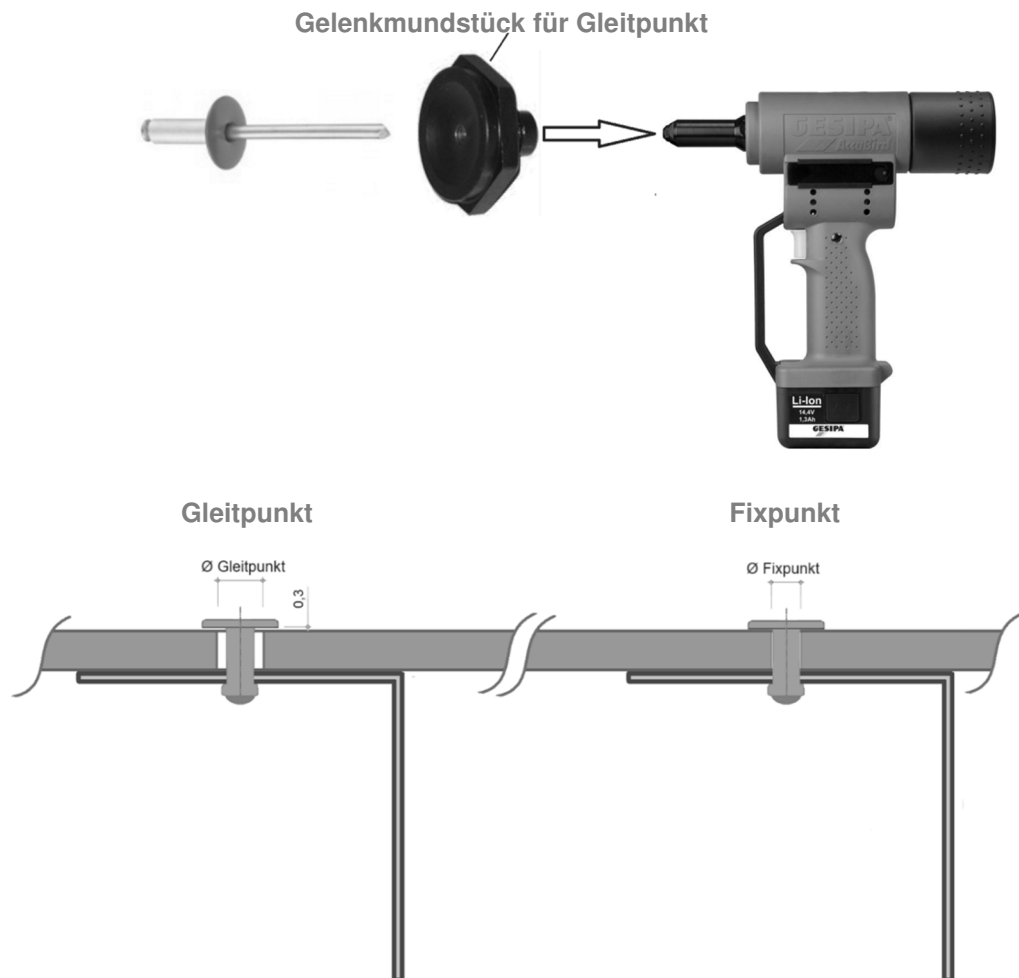

	Niet/Schraube	Zulassung	Plattenbohrung $\varnothing$ [mm]	
			Gleitpunkt	Fixpunkt
ALU Unterkonstruktion	Ejot Ecoriv AL/E 5,0x16 K16	DIBt Z-14.4-851	11,0*	11,0*
	Ejot Bohrschraube JT4-LT-3 5,5x25 KD16	DIBt Z-14.4-851	11,0**	11,0**
	MBE-Niet 5/xx K14	DIBt Z-10.3-698	8,5	5,1
	MBE-Niet 5/xx K16	DIBt Z-10.3-698	10,0	5,1

\* Fix und Gleitpunkte müssen gemäß DIBt mit EJOT-Zentrierhülse F ausgeführt werden

\*\* Fix und Gleitpunkte müssen gemäß DIBt mit EJOT-Zentrierhülse S ausgeführt werden

## 6.5 EDELSTAHL NIETEN

Für Stahl- und Edelstahl-Unterkonstruktionen mit Formrohr, vorwiegend im Balkonbau, dürfen ausschließlich Niro/Niro Niete verwendet werden. Der Nietkopf muss auch im Gleitpunkt das komplette Bohrloch abdecken.

Vor dem Nieten der Gleitpunkte muss ein Gelenkmundstück am Nietsetzgerät montiert werden. Es garantiert einen Abstand von 0,3 mm zwischen Platte und Unterkonstruktion, um deren Längenänderungen mit der Gleitpunktbohrung zu kompensieren und ein Wölben der Platten zwischen den Befestigungspunkten zu verhindern.

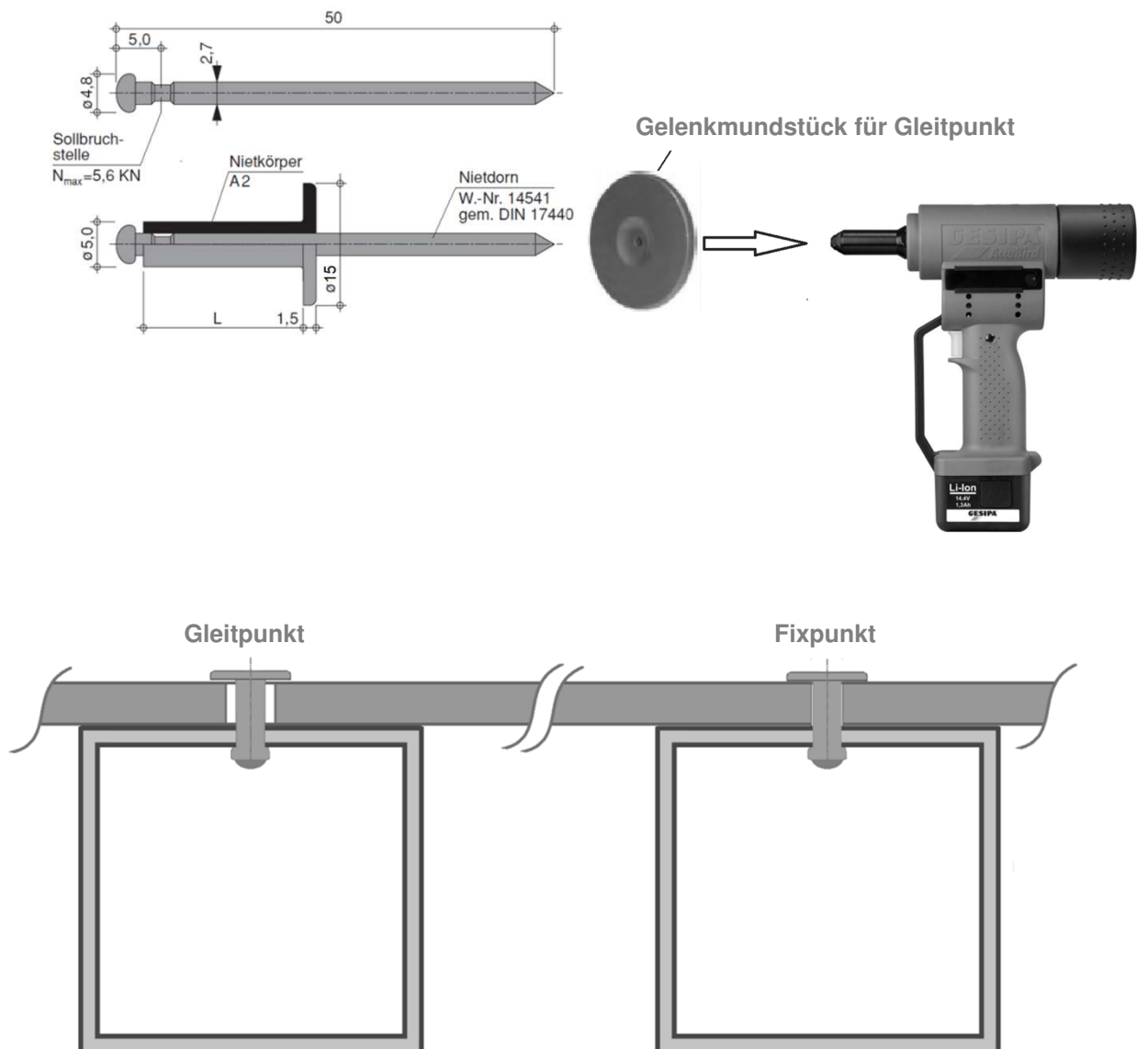

## 6.6 KLEBESYSTEM SIKA TACK®

Das Sika Tack®- Panel Klebesystem wird für die verdeckte Montage von Rone Kompaktplatten empfohlen und von Sika auf Haltbarkeit geprüft. Es besteht aus 4 Komponenten

- Produkte zur Untergrund-Vorbehandlung (Aktivator und Primer)
- doppelseitiges Klebeband Sika Tack®- Panel Montageband
- dauerelastischer Klebstoff Sika Tack®- Panel

Mit dem Klebesystem werden Rone Kompaktplatten unsichtbar auf herkömmlichen Unterkonstruktionen (Holz, Alu) verklebt.

Längenänderungen durch Temperatur- und Feuchtigkeitsschwankungen zwischen Rone Kompaktplatten und Unterkonstruktion werden durch das Sika Tack®- Panel Klebesystem kompensiert.

Die Montage mittels Sika Tack®- Panel Klebesystem darf nur durch geschultes und zertifiziertes Personal erfolgen. Für die Gewährleistung muss ein Klebprotokoll erstellt und an den Bauherrn übermittelt werden.

## 6.7 BLINDBEFESTIGUNGSSYSTEM TUF-S FÜR AGRAFFENBEFESTIGUNG

Bei einer Plattenstärke von mindestens 8 mm können zur unsichtbaren Befestigung auch Blindbefestiger von SFS zum Einsatz kommen.



1. Vorbohren mit einem flachen Sacklochbohrer mit Ø6 mm und Tiefenanschlag.

2. Positionieren der vorgelochten Agraffe und Durchstecken des Blindbefestigers TUF-S.

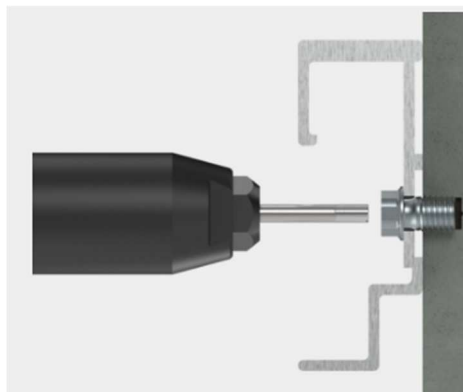
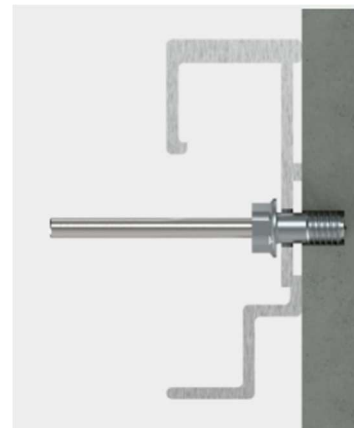

3. Zugstift mit GESIPA® Nietsetzgerät vollständig abziehen (Mundstück 17/36 oder 17/40 verwenden).



# 7 HOLZ-UNTERKONSTRUKTION

7.1 Holz ist ein nachwachsender Rohstoff und wird schon immer im Hausbau eingesetzt, bei Beachtung und Einhaltung weniger Punkte ist Holz auch als Unterkonstruktion für hinterlüftete Fassaden geeignet.

Generell ist stehende Nässe im Holzbau nicht zulässig. Andauernde Feuchtigkeit ist zu unterbinden und auf entsprechenden Holzschutz (Pilzbefall, aufsteigende Nässe, etc.) zu achten. Regenwassereintritt im Dachbereich ist konstruktiv zu vermeiden (entsprechender Dachüberstand muss gewährleistet sein).

Traglatten müssen DIN 4074-1 Sortierklasse S10, bzw. EN 338 Festigkeitsklasse C24, mit maximaler Holzfeuchte 15% entsprechen.

7.2 Für die Holz-Unterkonstruktion sind allseitig gehobelte Traglatten zu verwenden.

Die oberste Lage der Unterkonstruktion muss vertikal verlaufen, um eine funktionierende Hinterlüftung zu gewährleisten.

Zwischen Rone Kompaktplatten und vertikaler Traglattung muss ein EPDM-Fugenband, Mindeststärke 1,0 mm (max. 1,3 mm), angebracht werden. Die Überlappung der Lattung sollte mindestens 5 mm betragen.

**Wegen Gefahr von Fäulnis ist von PVC-Fugenbändern dringend abzuraten.**

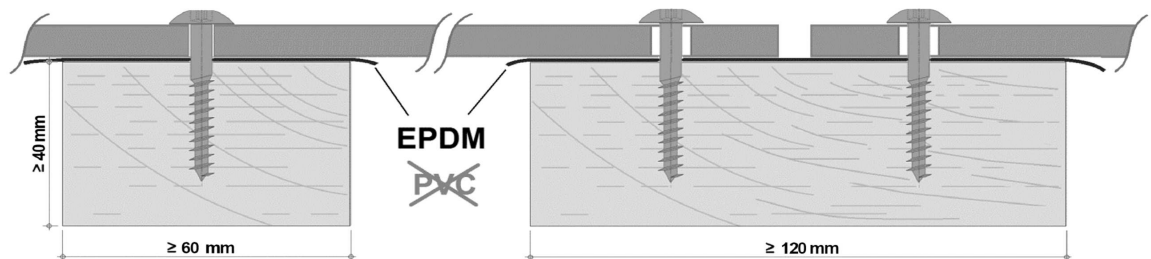

# 8 ALUMINIUM-UNTERONSTRUKTION

## 8.1

Für die Befestigung von Rone Kompaktplatten kommen vorwiegend Aluminium-Unterkonstruktionen zum Einsatz. Viele Hersteller von Unterkonstruktionen bieten unterschiedlichste Systeme an. Die oberste Lage der Unterkonstruktion muss vertikal verlaufen, um eine funktionierende Hinterlüftung zu gewährleisten. Des Weiteren sind folgende Punkte zu beachten, um eine einwandfreie Funktion der Fassade zu gewährleisten muss:

- der Hinterlüftungsabstand mindestens 3 cm betragen
- die Länge der Aluminiumprofile maximal 3 m betragen
- die Befestigungselemente oder Systeme in der Lage sein das Dehnungsspiel zwischen Platte und Unterkonstruktion auszugleichen

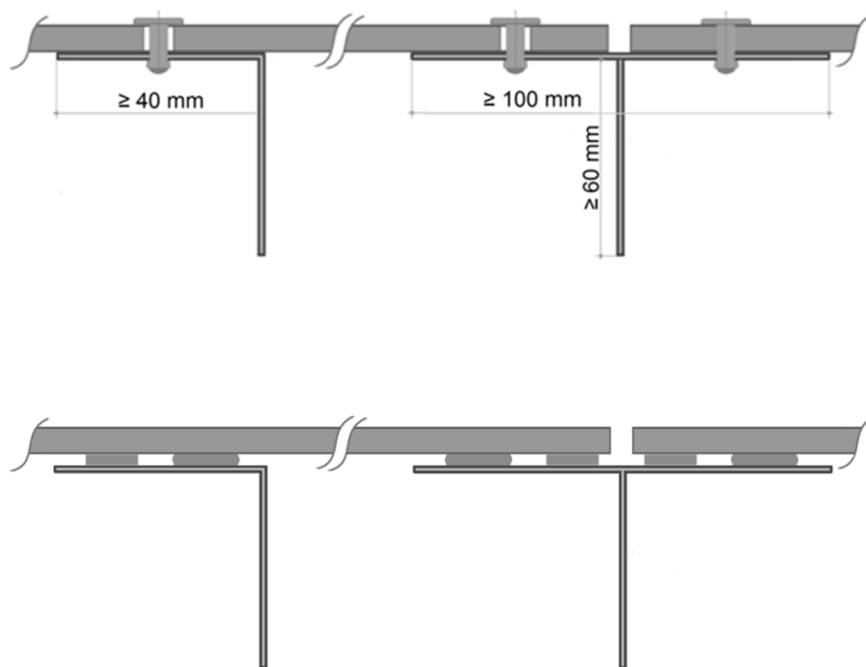

## 8.2

Zwischen Rone Kompaktplatten und vertikalen L- und T-Profilen kann ein PVC-Fugenband verwendet werden, um das helle Aluminium der UK abzudecken und eine dunkle Fuge zu gewährleisten (nur bei Nietmontage).

# 9 BALKON BEFESTIGUNG

## 9.1 Geländerhöhe

Diese muss vorrangig entsprechend den behördlichen Vorgaben/Bauvorschriften gewählt werden. Alle angegebenen Befestigungsabstände sind entsprechend den ETB-Richtlinien geprüft und entsprechend auszuführen.

## 9.2 Rone Kompaktplatten geschraubt auf Metallunterkonstruktion

Geprüft nach ETB-Richtlinie. Prüfbericht Nr. 030636 - Mk.

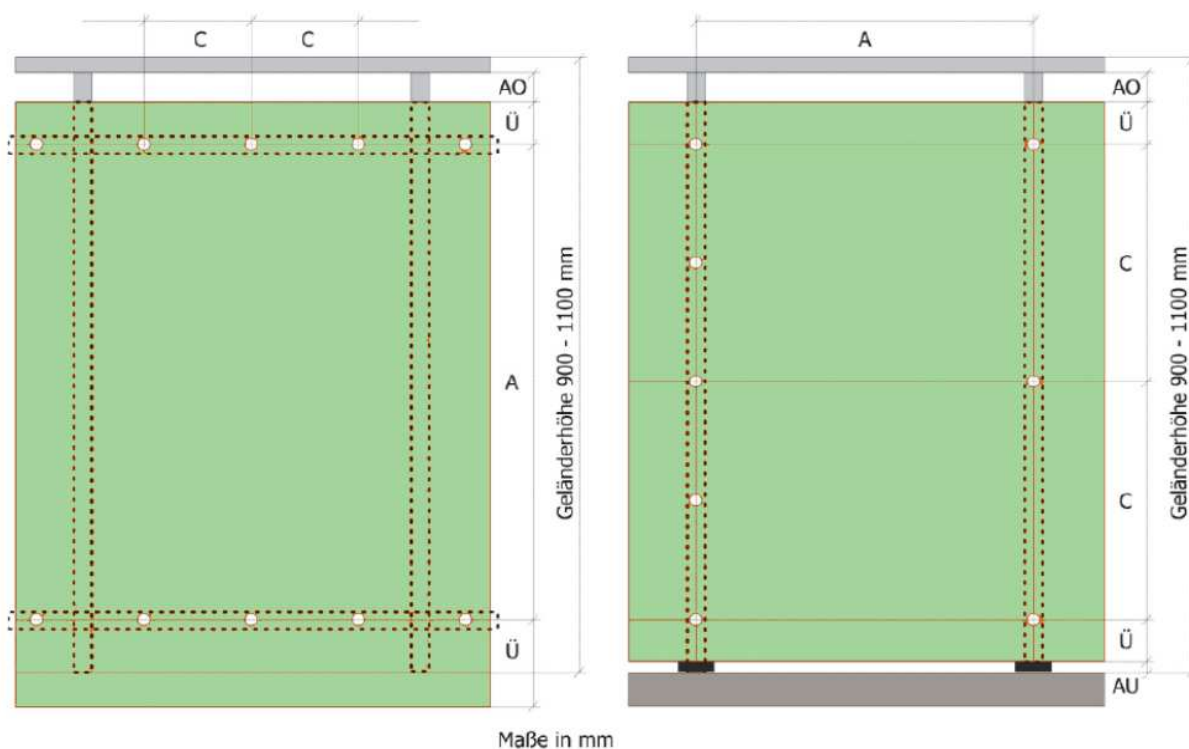

Compact-Platte Stärke [mm]	Maß	Lochabstand [mm]
6	C	≤420
	A	≤850
	Ü	25 - 100
8	C	≤490
	A	≤1000
	Ü	25 - 180
10	C	≤525
	A	≤1100
	Ü	25 - 220
	AO	40 - 120
	AU	≤40

### 9.2.1 Balkonschrauben für Compact-Platten

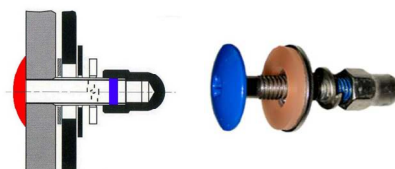

Balkonschrauben-Set Kopf 16 mm mit Hutmutter, SFS/MBE Art.Nr. 10201xx

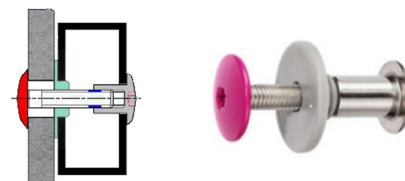

Balkonschrauben-Set Kopf 16 mm mit Gewindehülse, SFS/MBE Art.Nr. 0202xx

### 9.3 Compact-Platten genietet auf Metallunterkonstruktion

Genietet auf Aluminium-Unterkonstruktion mit Niet Alu/Niro

Genietet auf Stahl-Unterkonstruktion mit Niet Niro/Niro

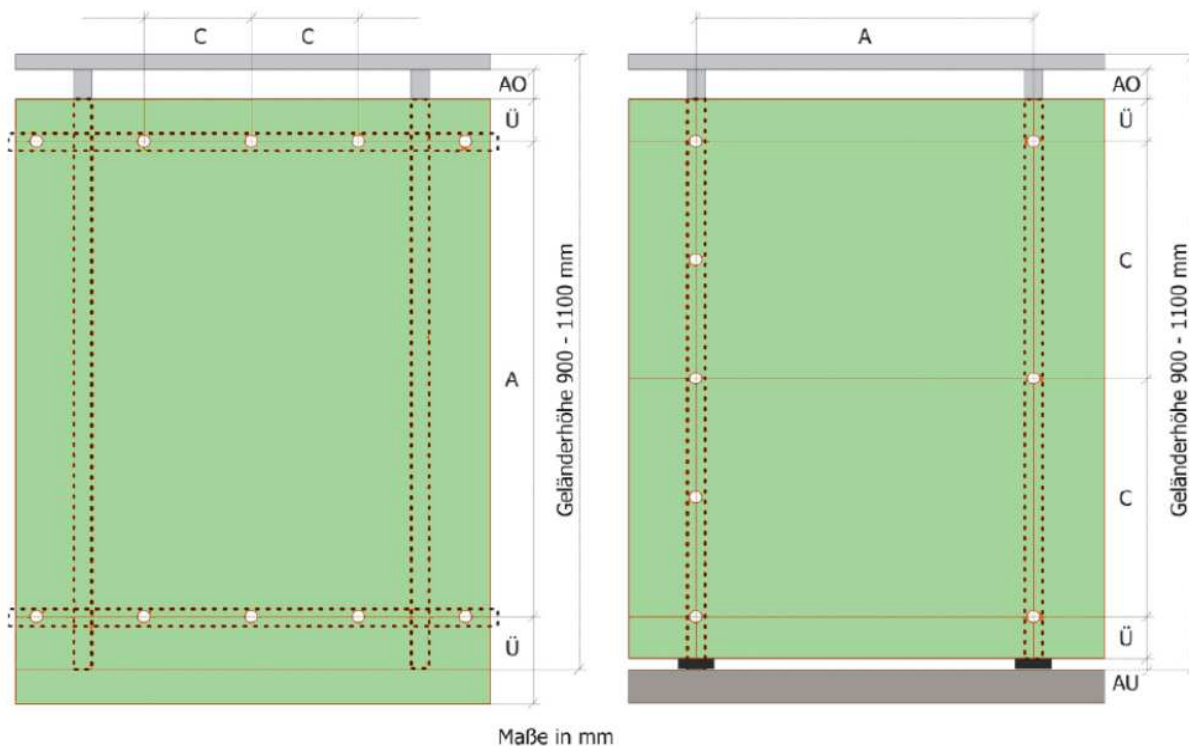

Compact-Platte Stärke [mm]	Maß	Lochabstand [mm]
6	C	≤350
	A	≤800
	Ü	25 - 100
8	C	≤350
	A	≤950
	Ü	25 - 180
10	C	≤400
	A	≤1000
	Ü	25 - 220
	AO	40 - 120
	AU	≤40

#### 9.3.1 Nieten für Compact-Platten

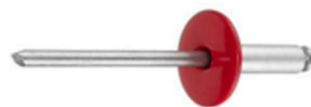

Fassadenniet Aluminium Kopf Ø 16 mm  
SFS/MBE Art.Nr. 12906xx



Fassadenniet Edelstahl Kopf Ø 15 mm  
SFS/MBE Art.Nr. 19202xx

## 9.4 Rone Kompaktplatten in Einfassleisten

Geprüft nach ETB-Richtlinie.

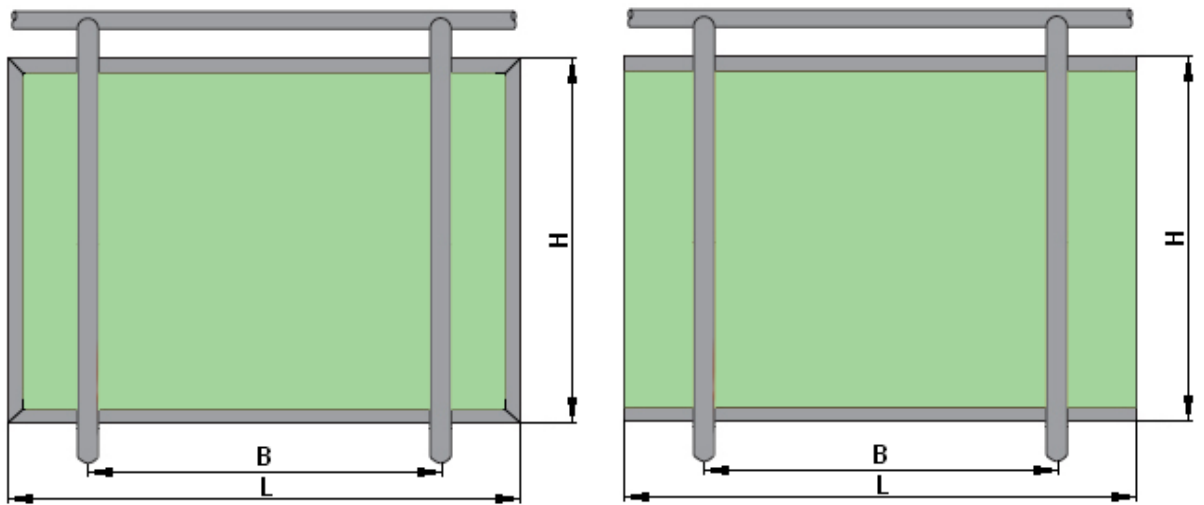

		Klemmleistenprofil-Rahmen	Einfassprofil horizontal
Compact-Platte Stärke [mm]	Maß	Abstand [mm]	
6	L	≤1400	≤1700
	B*	=L-200	=L-600
	H	≤954	≤975
8	L	≤1400	≤1700
	B*	=L-200	=L-600
	H	≤954	≤975

### 9.4.1 Einfassleisten für Rone Kompaktplatten

#### *Profilschnitte ETB-Prüfung* *Aluprofile in EN-AW-6060 T 66*

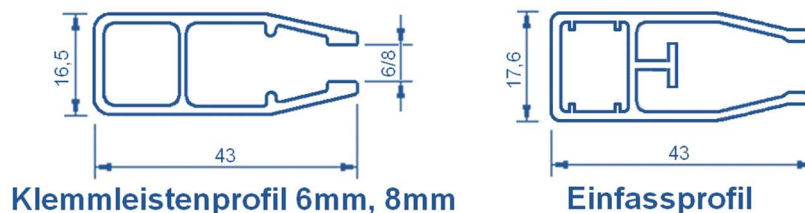

# 10 REINIGUNG

**10.1** Fassaden und Balkone sind über Jahrzehnte allen Witterungsbedingungen ausgesetzt, selbst mit der besten Oberflächentechnologie hinterlassen diese Einflüsse ihre Spuren. Verschmutzungen durch Feinstaub, Verkehrs- und Industrieabgase, Kalkablagerungen durch sauren Regen, UV-Einstrahlung, etc., trüben das gesamte Erscheinungsbild. Dazu kommen oft Abriebspuren durch Fahrzeuge in Einfahrtsbereichen, Graffiti und sonstige mutwillige Verunreinigungen und Beschädigungen. Viele dieser Verschmutzungen können problemlos entfernt werden. Reinigen sie ihre Fassade alle 2-3 Jahre, sie tragen damit zu einem perfekten Erscheinungsbild und Werterhalt des Gebäudes bei, ihre Fassade wird es ihnen danken.

**10.2** Zum Entfernen von Luftverschmutzungen verwenden Sie Wasser mit verdünnter Seife, trocknen Sie die Oberfläche mit einem weichen Tuch. Vermeiden sie die Verwendung anderer Reinigungsmittel, da diese den UV-Schutzfilm der Platte beschädigen können.

Entfernen sie Kalkablagerungen mit verdünntem Kalkentferner oder Haushaltsessig. Testen sie vorher an einem Muster, um Beschädigungen der Oberfläche durch zu hohe Konzentration zu vermeiden.

Entfernen sie Farbstifte mit weichem Radiergummi.

Entfernen sie Graffiti mit Isopropyl-Alkohol.

Verwenden Sie niemals Stahlwolle oder abrasive Reinigungsmittel. Üben Sie beim Reinigen nicht zu viel Druck aus, um ein Glattpolieren und somit eine Beschädigung der Oberfläche zu vermeiden.

Abgesehen von Polier- und Glanzreinigern kann man sagen, was dem Autolack nicht schadet, greift auch die Plattenoberfläche nicht an.

**ACHTUNG**, verwenden sie keine silikonhaltigen Reiniger, diese hinterlassen einen Grauschleier auf der Platte und den Kanten.



**Große Dekorauswahl weiterer  
Kompaktplatten auf Anfrage  
Palettenweise Abnahme.  
Lieferzeit ca. 10-12 Wochen**

**Auswahl möglicher Maße:  
1220 x 2440 mm  
1245 x 2465 mm  
1300 x 2800 mm  
1860 x 4320 mm  
1860 x 4200 mm**

